



Угътване за употреба

Midea BreezeleSS

Съдържание

Спецификации на дистанционното.....	2
Функционални бутони.....	3
Работа с дистанционното.....	4
Индикатори на екрана.....	5
Използване на базовите функции.....	6
Използване на разширените функции.....	13

Спецификации на дистанционното

Модел	RG58N2(B2H)/BGEF
Захранване	3.0V(Батерии R03/LR03) x2
Обхват	8m
Работна температура	-5°C~ 60°C

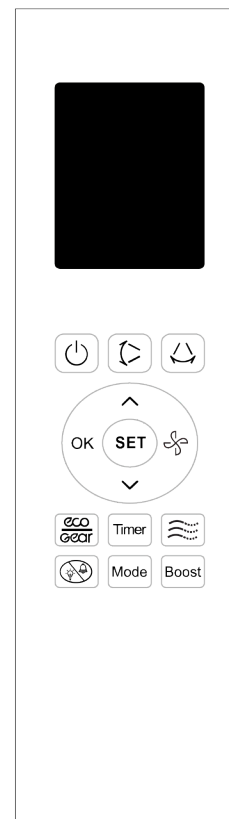

Функционални бутони

Преди да започнете да използвате своя нов климатик, бъдете сигурни, че сте се запознали с инструкциите за употреба на дистанционното управление.

Забележка: Не използвайте функцията HEAT, ако моделът, който сте закупили, има функция само за охлаждане. Режимът HEAT не се поддържа от климатизици, които са с функция само за охлаждане.

ON/OFF

Включване и изключване на климатика.

Adjust ^

Увеличава температурата с 0,5°C. Задръжте, за да увеличите температурата с 1°C. Макс. температура: 30°C

OK Бутон

Потвърждава избраната функция.

Adjust v

Намалява температурата с 0,5°C. Задръжте, за да намалите температурата с 1°C. Мин. температура: 16°C

ECO/GEAR

Стартира и прекратява режим ECO. Натиснете и задръжте за 2 сек., за да стартирате режим GEAR.

Boost

Позволява на климатика да достигне зададената температура за минимално време.

Mode

Избор между работните режими, както следва: **AUTO>COOL>DRY>HEAT>FAN**

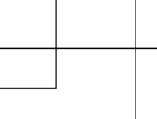
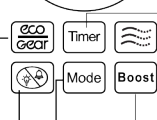



▶ Бутон

Включва и изключва автоматичното хоризонтално движение на жалюзите на климатика.

↕ Бутон

Включва и изключва автоматичното вертикално движение на жалюзите на климатика.

SET Бутон

Превключва между функциите: Active , Sleep  и Follow me .

Избраният символ ще премигва на екрана. Натиснете OK, за да потвърдите.

FAN Speed

Задайте скоростта на вентилатора в следната последователност: **AU%>20%>40%>60%>80%>100%**. Натиснете ^ или v, за да увеличите или намалите скоростта с 1%.

TIMER Бутон

Включване и изключване на таймера (вижте повече на страница 9)

≡ Бутон

Превключва между функциите както следва: Breeze Away > Breeze Mild > Breezeless > Cancel > Breeze Away

⊘ Бутон

Изключва светодиодната и звуковата индикация на вътрешното тяло на климатичната система за по-комфортна обстановка.

3

Работа с дистанционното

ПОСТАВЯНЕ И ПОДМЯНА НА БАТЕРИИ

Вашият климатик пристига с 2 AAA батерии. Поставете ги в дистанционното преди употреба.

1. Свалете задния капак на дистанционното.
2. Поставете батериите, като внимавате полюсите (+) и (-) на батериите да съответстват на тези на дистанционното.
3. Поставете задния капак.

ПОСТАВКА ЗА ДИСТАНЦИОННОТО

Дистанционното може да бъде монтирано на стена посредством специализираната поставка.

1. Преди да монтирате дистанционното с поставката проверете дали вътрешното тяло получава сигнал от него.
2. Монтирайте поставката с две видии или я поставете на равна повърхност.
3. Поставете дистанционното в поставката

! ЗА БАТЕРИИТЕ

За оптимална работа на батериите:

- Не използвайте стари и нови батерии едновременно, както и различни типове.
- Не оставяйте батериите в дистанционното, ако няма да го ползвате повече от 2 месеца.

СЪВЕТИ ПРИ РАБОТА

- Дистанционното трябва да се използва на не повече от 8 метра от климатика.
- Дистанционното ще изпускува, ако сигналът е получен от климатика.
- Завеси, слънчева светлина и други материали могат да попречат на инфрачервения сигнал.
- Извадете батериите, ако няма да използвате дистанционното повече от 2 месеца.

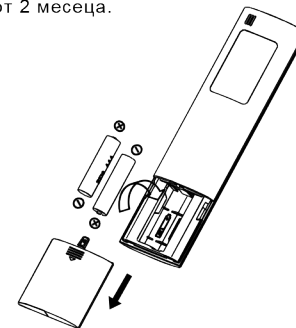

Свалете задния капак, за да поставите батериите.

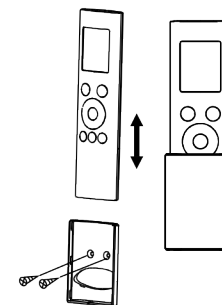

(1)

4

Индикатори на екрана

Забележка:

Всички индикатори, показани на илюстрацията, са с цел по-ясна презентация. При реална работа само използваните функции ще се изобразяват на екрана.

ON/OFF

Появява се, когато климатикът работи. Не се показва, когато климатикът е изключен.

Индикатор за сигнала

Мига при изпращане на сигнал към вътрешното тяло.

Индикатор за батерията Свети при слаб заряд на батерията.

ECO режим

Изобразява се при включен ECO режим.

ON
TIMER ON
OFF
TIMER OFF

- Горизонтални жалузи
- Вертикални жалузи
- Silky Cool режим
- Sleep режим
- Boost режим
- Не е налично
- Follow me режим
- Самопочистване
- Не е налично
- Тих режим
- Active Clean

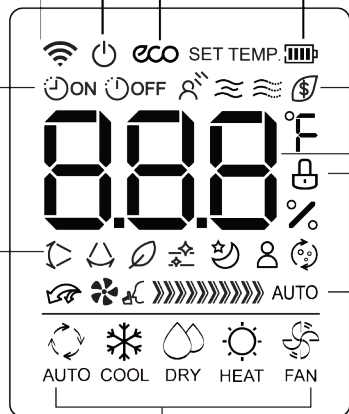

Работен режим

Изобразява текущия работен режим на системата:



Breeze Away

Breeze Mild

Breezeless

Не е налично

Температура/Таймер/Вентилатор

Изобразява зададената температура, скоростта на вентилатора или настройката на таймера.

Температурен обхват:

16°C до 30°C

Обхват на таймера:

0-24 часа

Обхват на вентилатора:

AU% - 100%

Заклучено

Изобразява се, когато дистанционното е заклучено.

Скорост на вентилатора

Изобразява скоростта на вентилатора:

- 1%-10%
- 11%-20%
- 21%-30%
-
- 91%-100%
- AUTO

Скоростта на вентилатора не може да се регулира в AUTO или DRY режими.

Използване на базовите функции

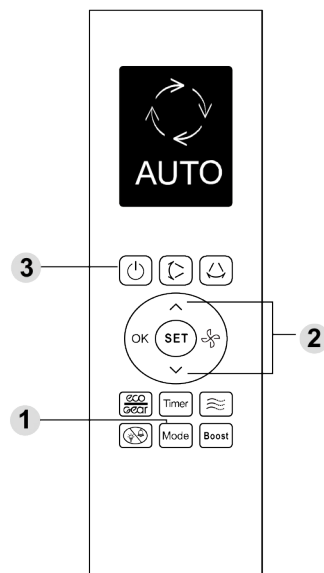

ЗАДАВАНЕ НА ТЕМПЕРАТУРА

Работната температура на климатика е от 16°C до 30°C. Можете да я промените през интервал от 0.5°C.

АВТОМАТИЧНА РАБОТА

В AUTO режим климатикът автоматично ще избере работен режим от следните: **COOL**, **FAN**, **HEAT** или **DRY** на база на зададената температура.

1. Натиснете бутон **MODE** и изберете режим **AUTO**.
2. Задайте желаната температура с бутоните **▲** и **▼**.
3. Натиснете **ON/OFF** бутон, за да включите уреда.

ЗАБЕЛЕЖКА: Скоростта на вентилатора не може да се задава в **AUTO** режим.

РЕЖИМ ОХЛАЖДАНЕ

1. Натиснете бутон **MODE**, за да изберете режима **COOL**.
2. Изберете желаната температура с бутоните **▲** и **▼**.
3. Натиснете бутон **FAN**, за да изберете скоростта на вентилатора с бутоните **▲** и **▼**.
4. Натиснете **ON/OFF** бутон, за да включите уреда.

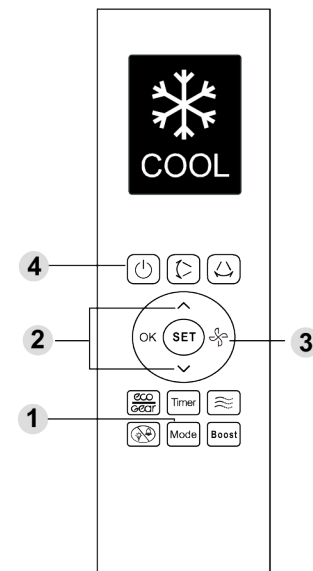

Използване на базовите функции

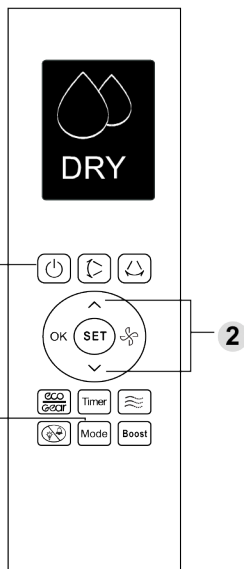

РЕЖИМ ИЗСУШАВАНЕ

1. Натиснете бутона **MODE** и изберете **DRY** режим.
2. Задайте желаната температура с бутоните **▲** и **▼**.
3. Натиснете бутона **ON/OFF**, за да включите уреда.

ЗАБЕЛЕЖКА: Скоростта на вентилатора не може да се регулира в режим Изсушаване.

Използване на базовите функции

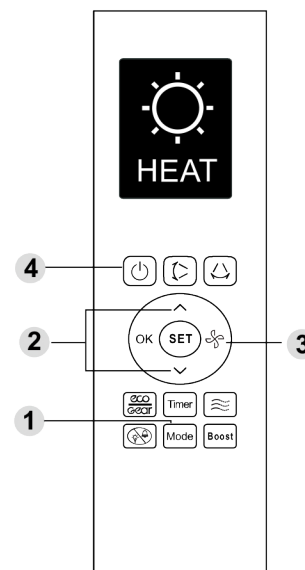

РЕЖИМ ОТОПЛЕНИЕ

1. Натиснете бутона **MODE** и изберете **HEAT** режим.
2. Задайте желаната температура с бутоните **▲** и **▼**.
3. Натиснете бутона **⚙** и изберете скоростта на вентилатора в обхвата AU% - 100% с бутоните **▲** и **▼**.
4. Натиснете бутона **ON/OFF**, за да включите уреда.

ЗАБЕЛЕЖКА: Когато външната температура се понижи, отоплителната мощност на климатика ще бъде афектирана. В такива случаи се препоръчва употребата на други отоплителни уреди заедно с климатика.

РЕЖИМ ВЕНТИЛАТОР

1. Натиснете бутона **MODE** и изберете **FAN** режим.
2. Натиснете бутона **⚙** и изберете скоростта на вентилатора в обхвата AU% - 100% с бутоните **▲** и **▼**.
3. Натиснете бутона **ON/OFF**, за да включите уреда.

ЗАБЕЛЕЖКА: Не можете да задавате температура в режим Вентилатор. Дистанционното няма да изобразява температура в този режим.

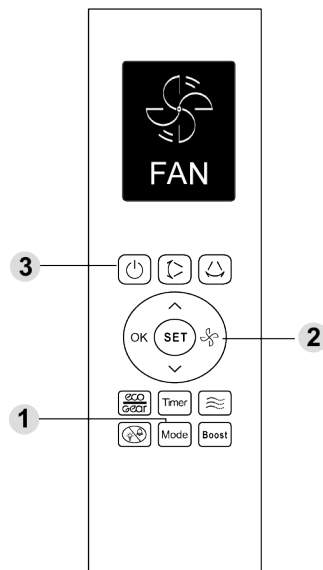



ИЗПОЛЗВАНЕ НА ТАЙМЕРА

Климатичната система разполага с два вида таймери:

- **TIMER ON** - задава времето, след което климатикът ще се включи автоматично.
- **TIMER OFF** - задава времето, след което климатикът ще се изключи автоматично.

ФУНКЦИЯ TIMER ON

Функцията позволява на климатика да се включи след зададен период от време. Функцията може да бъде използвана само ако климатичната система е изключена.

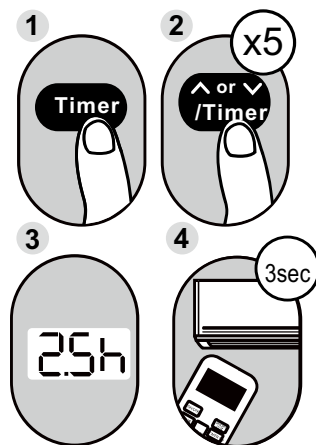

1. Натиснете бутона **TIMER**, когато климатикът е изключен. Индикаторът  ще мига на екрана. По подразбиране, последният зададен таймер ще се изобрази на екрана.
Забележка: Числото показва времето след текущото, в което искате климатикът да се включи сам. Например, ако зададете 2,5 часа, "**2,5h**" ще се изобрази на екрана и климатикът ще се включи след 2 часа и 30 минути.
2. Натиснете бутоните **^** и **∇**, за да настроите таймера.
3. Изчакайте 3 секунди и функцията **TIMER ON** ще се активира. След това екранът на дистанционното управление ще изобрази зададената температура. Индикаторът  ще продължи да се показва на екрана, когато функцията е включена.



ПРИМЕР: Задаване на климатика да се включи след 2 часа и половина.

ФУНКЦИЯ TIMER OFF

Функцията позволява на климатика да се изключи след зададен период от време. Функцията може да бъде използвана само ако климатичната система е включена.

1. Натиснете бутона **TIMER**, когато климатикът е включен. Индикаторът  ще мига на екрана. По подразбиране, последният зададен таймер ще се изобрази на екрана.
Забележка: Числото показва времето след текущото, в което искате климатикът да се изключи сам. Например, ако зададете 5 часа, "**5,0h**" ще се изобрази на екрана и климатикът ще се изключи след 5 часа.
2. Натиснете бутоните **^** и **∇**, за да настроите таймера.
3. Изчакайте 3 секунди и функцията **TIMER OFF** ще се активира. След това екранът на дистанционното управление ще изобрази зададената температура. Индикаторът  ще продължи да се показва на екрана, когато функцията е включена.

ЗАБЕЛЕЖКА:

Когато настройвате **TIMER ON** или **TIMER OFF** за не повече от 10 часа, стъпката на зададеното време е през 30 минути. След десетия час стъпката се увеличава на 1 час със всяко натискане на бутона. Таймерът ще се занули, след като подмине 24 часа. Можете да изключите таймера като зададете "0.0h"

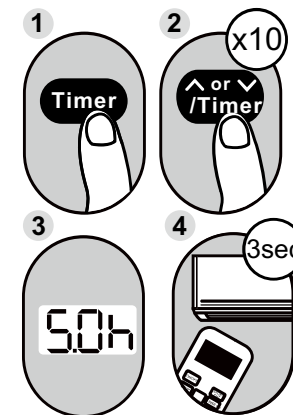

ПРИМЕР: Задаване на климатика да се изключи след 5 часа.

Настройка на TIMER ON и TIMER OFF едновременно

Имайте предвид, че периодите от време, които сте задали за двете функции, се отнасят за часове след текущото време. Например, ако текущото време е 13:00 часа и искате устройството да се включва автоматично в 19:00, да работи 2 часа, след което автоматично да се изключи в 9:00 часа, направете следното:

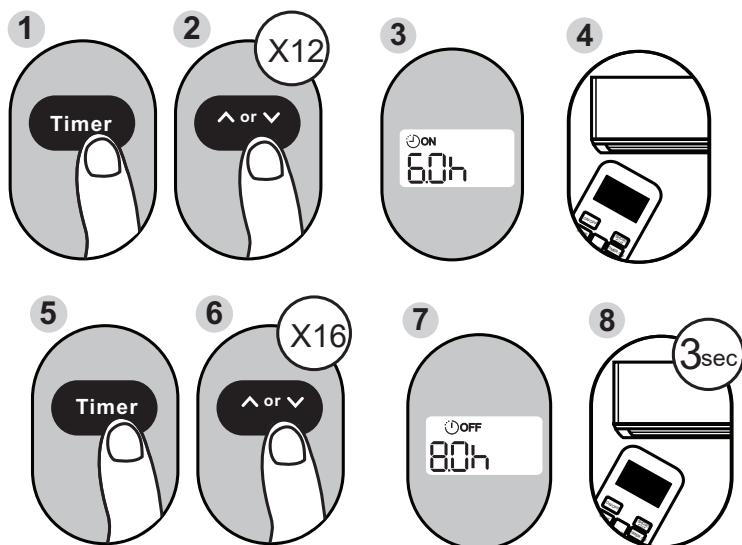

Пример: Настройване на системата да се включи след 6 часа, да работи 2 часа, след което да се изключи.

Екран на дистанционното управление:

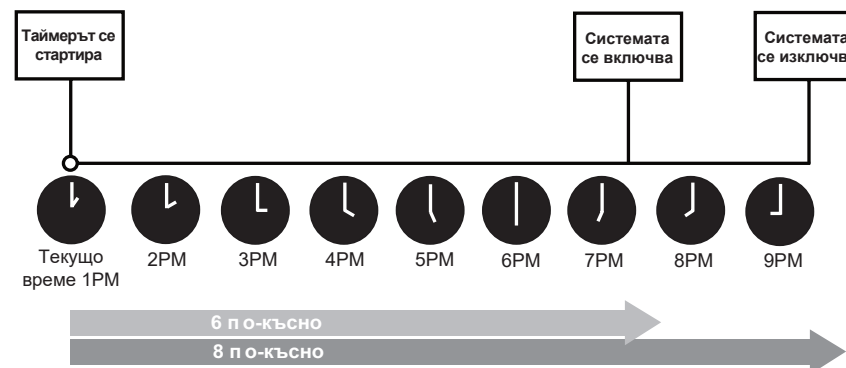
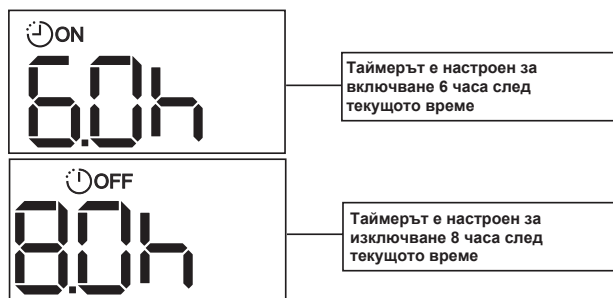

Използване на разширените функции

ФУНКЦИЯ SLEEP



Функцията **SLEEP** се използва за намаляне на консумацията на енергия, докато спите (и не се нуждаете от същата температура, за да ви е комфортно). Тази функция може да се включи само от дистанционното управление.

ЗАБЕЛЕЖКА: Функцията **SLEEP** не е налична в режим **FAN** или **DRY**.

ФУНКЦИЯ FOLLOW ME





Функцията **FOLLOW ME** позволява на дистанционното управление да измерва температурата в текущата си локация и да изпраща информация към вътрешното тяло на всеки 3 минути. Когато системата е в режим **AUTO**, **COOL** или **HEAT**, климатикът ще се постарее температурата около дистанционното да е винаги перфектна за максимален комфорт.

ФУНКЦИЯ 8°C ОТОПЛЕНИЕ

Когато климатикът работи в режим на отопление със зададена температура 16°C, натискането на бутона  два пъти за две секунди ще активира режима 8°C отопление. Дисплеят на вътрешното тяло ще показва индикация "FP".

ТЕМПЕРАТУРНА СКАЛА



Натиснете бутоните  и  заедно за 3 секунди. Това ще промени изобразяването на температурата в °C или °F.

ТИХ РЕЖИМ

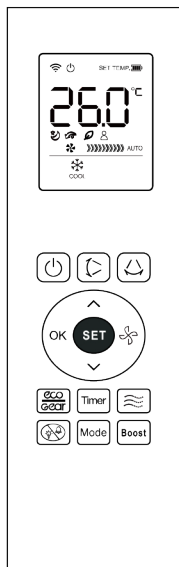
Натиснете бутона  за 2 секунди, за да активирате/деактивирате тихия режим. Поради намалената мощност на компресора в този режим е възможно системата да не може да достигне достатъчен капацитет за охлаждане или отопление.



ЗАБЕЛЕЖКА:

- Натиснете бутона **SET**. Индикаторът на избраната функция ще премигва на екрана. Използвайте бутоните  и , за да изберете желаната функция. Индикаторът ще се запази на екрана, когато функцията е активирана.
- За да изключите желаната функция, повторете горната процедура.

Функция Active Clean

Тази функция се използва за почистване на изпарителя на климатичната система за предотвратяване на замръзване. Когато функцията е включена, дисплеят на вътрешното тяло ще изобразява "CL" и след 20 до 45 минути системата ще се изключи и ще прекрати изпълнението на функцията Active Clean.

Използване на разширените функции

ФУНКЦИЯ ECO/GEAR



ЗАБЕЛЕЖКА: Тази функция е налична само в режим **COOL**. Натиснете бутона , за да изберете режима на функцията, както следва:

ECO > GEAR (75%) > GEAR (50%) > Предишна настройка > ECO >

ECO режим:

В режим Охлаждане натиснете бутона . Дистанционното управление ще настрои температурата на 24°C и вентилатора на **AUTO**, за да пести енергия (само ако зададената температура е по-ниска от 24°C). Ако зададената температура е по-висока от 24°C, вентилаторът ще премине в **AUTO** режим, а температурата няма да се промени.

ЗАБЕЛЕЖКА: Натискането на **ON/OFF** бутона, смяната на режима или промяна на температурата по-ниска от 24°C ще прекрати **ECO** режима. В **ECO** режим, температурата трябва да е 24°C или по-висока. Ако чувствате дискомфорт, натиснете бутона , за да изключите функцията.

GEAR режим:

Натиснете бутона, за да изберете режима на функцията, както следва: **GEAR (75%) > GEAR (50%) > Предишна настройка**

Тази функция е налична само в режим Охлаждане. По време на изпълнение на функцията, екранът на дистанционното ще изобразява зададената температура и консумацията на енергия, като сменя между двете.

Бутон

Старт и стоп на вертикалното реене на жалюзите. Позицията на вертикалните жалузи се изменя с 6 градуса при всяко натискане на бутона. Задръжте бутона за 2 секунди, за да активирате автоматичното вертикално реене.

Бутон

Старт и стоп на хоризонталното реене на жалюзите. Позицията на хоризонталните жалузи се изменя с 6 градуса при всяко натискане на бутона. Задръжте бутона за 2 секунди, за да активирате автоматичното хоризонтално реене.

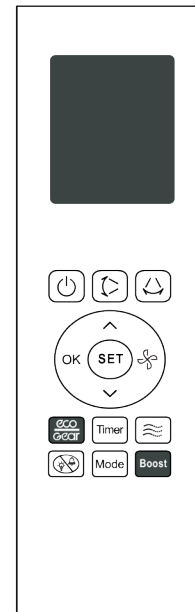

ФУНКЦИЯ BOOST

При функцията **BOOST** климатикът работи на пълна мощност, за да достигне зададената температура максимално бързо.

1. Когато използвате функцията **BOOST** в режим Охлаждане, климатикът ще издухва студен въздух с максимална сила на вентилатора.
2. Когато използвате функцията **BOOST** в режим Отопление, климатикът ще издухва топъл въздух с максимална сила на вентилатора.